



Apex connector  
專業製造廠

**錫鋼精密科技**  
APEX PRECISION TECHNOLOGY  
Since 1978

# PVM-1050

超精密立式加工中心機  
VERTICAL MACHINING CENTER

MADE IN TAIWAN



Industry 4.0 Connection

## 機器特性

- 立柱加高設計，適合加裝第四軸旋轉工作台。
- X / Y / Z 軸全配置線性滾柱滑軌。
- X / Y / Z 軸快速位移 48/48/32米/分，可節省非切削時間 50%。
- BT-40, 10,000 rpm 直結式主軸。(可選配12,000/15,000 rpm)
- 可選擇三菱、發那科控制器。
- 圓形刀庫ATC 24刀。

## Machine Features

- Increased height of column allows for installing additional 4th axis rotary table.
- Linear motion guides on X, Y, Z-axis.
- X, Y Z-axis rapid traverse rates reach 48/48/32 m/min, leading to 50% reduction of non-cutting time.
- BT-40, 10,000 rpm direct-drive spindle. (optional: 12,000 / 15,000 rpm)
- MITSUBISHI, FANUC Control.
- 24 tool drum type magazine.

可配合客製化需求

**Y軸3軌道動態精度升級**  
Y-axis 3 Slideway Dynamic Accuracy Upgrade

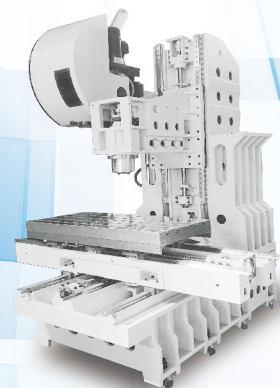

[www.plt.com.tw](http://www.plt.com.tw)

## 產品規格 SPECIFICATION

機型	MODEL	PVM-1050
工作台	TABLE	
工作台尺寸	Table Surface Size	1150 x 500 mm
工作機重能力	Table Loading	500 kg
行程	TRAVEL AXIS	
X / Y / Z 軸行程	X / Y / Z axis Travel	1050 x 610 x 610 mm
主軸鼻端至工作台	Spindle Nose to Table	140 - 750 mm
主軸	SPINDLE	
主軸馬達	Spindle Motor	7.5 / 11 / 15 kw
主軸最大轉速	Spindle Speed	10,000 rpm
主軸錐度	Spindle Taper	BT-40 (Direct Drive/直結式)
進給馬達	AXIS MOTORS	
X / Y / Z 軸	X / Y / Z Axis	3 / 3 / 3 kw
X / Y / Z 軸快速位移	X / Y / Z Rapid Traverse	48 / 48 / 32 m/min
其它	OTHERS	
機器淨重	Machine Weight (N.W)	6,200 kg
機器尺寸	Machine Dimensions (LxWxH)	4,535 x 3,785 x 3,090 mm
所需氣壓	Air Pressure Required	6 - 8 kg / cm <sup>2</sup>
電源容量	Power Consumption	30 KVA
T型槽 (寬 x 槽數 x 間距)	T-Slot (Width x No. x Dist.)	18 x 5 x 100 mm



# PVM-1050

## 超精密立式加工中心機 VERTICAL MACHINING CENTER

## 占地面積圖 FLOOR SPACE

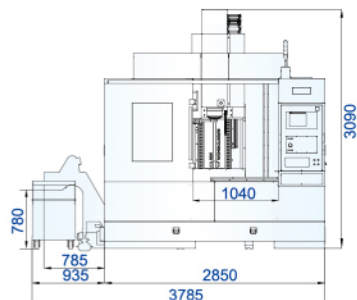
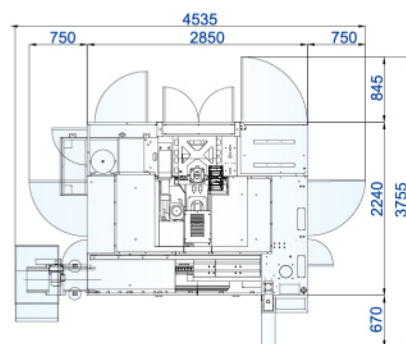

## 配件規格 ACCESSORIES

PVM-1050 標準配備	PVM-1050 Standard Accessories
• 自動潤滑系統	• Auto lubrication system
• 切削冷卻裝置	• Coolant system
• 外罩式钣金	• Full enclosure
• 操作及程式手冊	• Operation and programming manual
• 工具箱	• Tool box
• 圓型刀庫ATC 24把刀 (BT-40)	• 24 tool drum type magazine (BT-40)
• 熱交換器	• Heat exchanger
• 水平調整螺絲及墊塊	• Leveling bolts and pads
• 工作燈及三層警示燈	• Working light and 3 color alarm indicator
• 剛性攻牙	• Rigid tapping
• 油冷機	• Spindle cooler

PVM-1050 選購配備	PVM-1050 Optional Accessories
• 電子探測器 (自動刀具長度量測)	• Electronic touch probe (A.T.L.M)
• 直結式主軸 12,000 / 15,000 rpm	• 12,000 / 15,000 rpm direct drive spindle
• 穩壓變壓器	• Automatic voltage regulator (A.V.R)
• 油水分離機	• Oil skimmer
• 第四軸旋轉工作台	• 4th axis rotary table
• 油霧回收機	• Oil mist collector
• 鐵屑輸送機	• Chip conveyor
• 主軸中心出水	• Coolant through spindle
• 五軸旋轉工作台 (AC軸)	• 5 Axis rotary table (A.C axis)

## 可配合客製化需求 OPEN FOR CUSTOMIZATION

- 由於不斷的研究與發展，本公司保有修改規格及不另行通知的權力。
- Due to continuous improvement and development, specifications are subject to change without prior notice.



鞍座6滑塊  
6 Slide blocks on the saddle



底座Y軸3線軌  
3 Linear guides of Y axis on the bed



立柱6滑塊  
6 Slide blocks on the column



APEX CONNECTOR  
SINCE 1978

**錫鋼精密科技股份有限公司**  
MANUFACTURER  
**APEX PRECISION TECHNOLOGY CORP.**  
OEM / ODM

AS9100D  
IATF 16949  
ISO 14001  
ISO 9001  
ISO/TS22163

航太國防工業品質管理系統認證通過  
全球汽車產業品質管理系統認證通過  
國際環境管理系統認證通過  
國際品質管理系統認證通過  
國際鐵路行業標準認證通過

總公司/總廠 : 24264 新北市新莊區民安西路405號 E-mail: apexmail@plt.com.tw TEL: +886-2-2206-8899  
Headquarters No. 405, Min-an W. Rd., Sinhuang District, New Taipei City 24264, Taiwan FAX: +886-2-2208-0559

台中/大雅廠 : 42844 台中市大雅區民生路3段191巷4號、6號、8號 (面積8,888 m<sup>2</sup>) TEL: +886-4-2560-7272  
Taichung Plant No. 8, Lane 191, Section 3, Minsheng Rd., Daya District, Taichung City 42844, Taiwan FAX: +886-4-2565-2228

日本分公司 : 株式会社 PLT JAPAN Technology R&D / Import & Export Mobile: +81-80-4166-2688  
Japan 〒151-0053 東京都渋谷区代々木3丁目28番-1 TEL: +81-3-6276-8845  
Branch Office 28-1, Yoyogi 3-Chome, Shibuya-ku, Tokyo, Japan FAX: +81-3-6276-6645



International Q/C Certification



RoHS Compliant

www.plt.com.tw

